



- S** Monteringsanvisning
- GB** Fitting instructions
- D** Montageanleitung
- F** Instructions de montage
- NL** Montage-instructies
- FIN** Asennusohje
- E** Instrucciones de montaje
- I** Istruzioni per il montaggio
- CZ** Návod na montáž
- PL** Instrukcja montażu
- HU** Szerelési utasítások
- RU** Инструкции по установке
- EST** Paigalduseeskirjad
- SLO** Navodila za pritrjevanje
- 한국어 장착 지침
- 日本語 取扱(取付)説明書
- 中文 安装说明

Se não houver instruções no seu idioma, entre em contato com os funcionários do estabelecimento para obter informações

Eğer talimatlar dilinizde basılı değilse, lütfen atölye personelinden bilgi isteyiniz.

Αν οι οδηγίες δεν εκτυπώνονται στη γλώσσα σας, παρακαλούμε ζητήστε πληροφορίες από το προσωπικό του καταστήματος.

ถ้าไม่มีคำแนะนำในภาษาของคุณ โปรดติดต่อพนักงานในร้านเพื่อขอข้อมูล

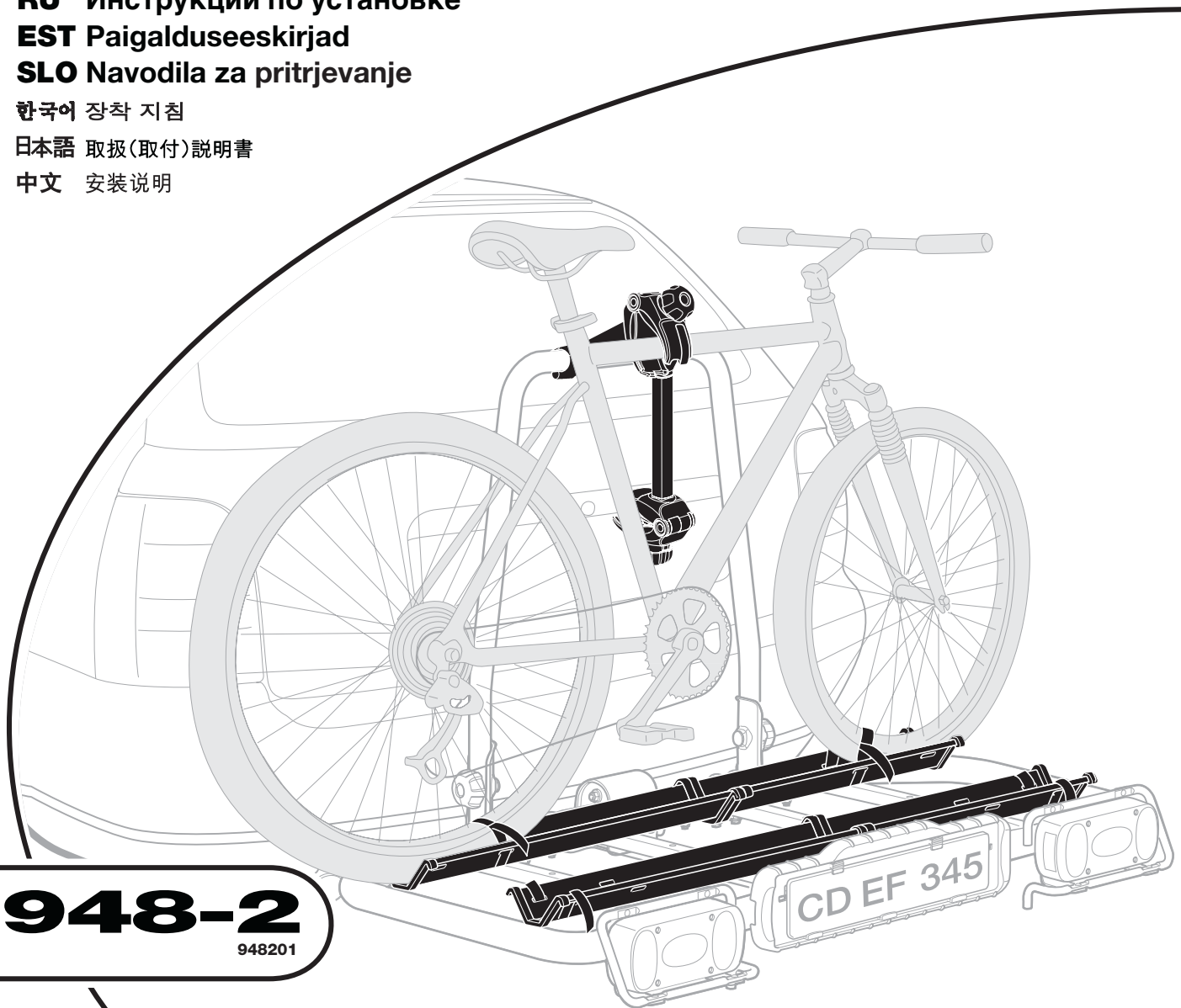

948-2

948201



Follow me...

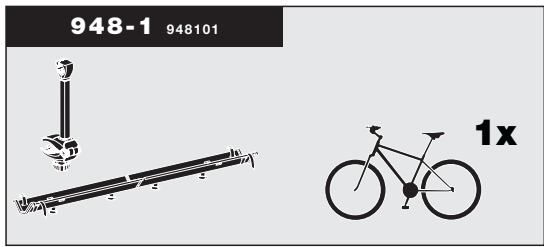

+

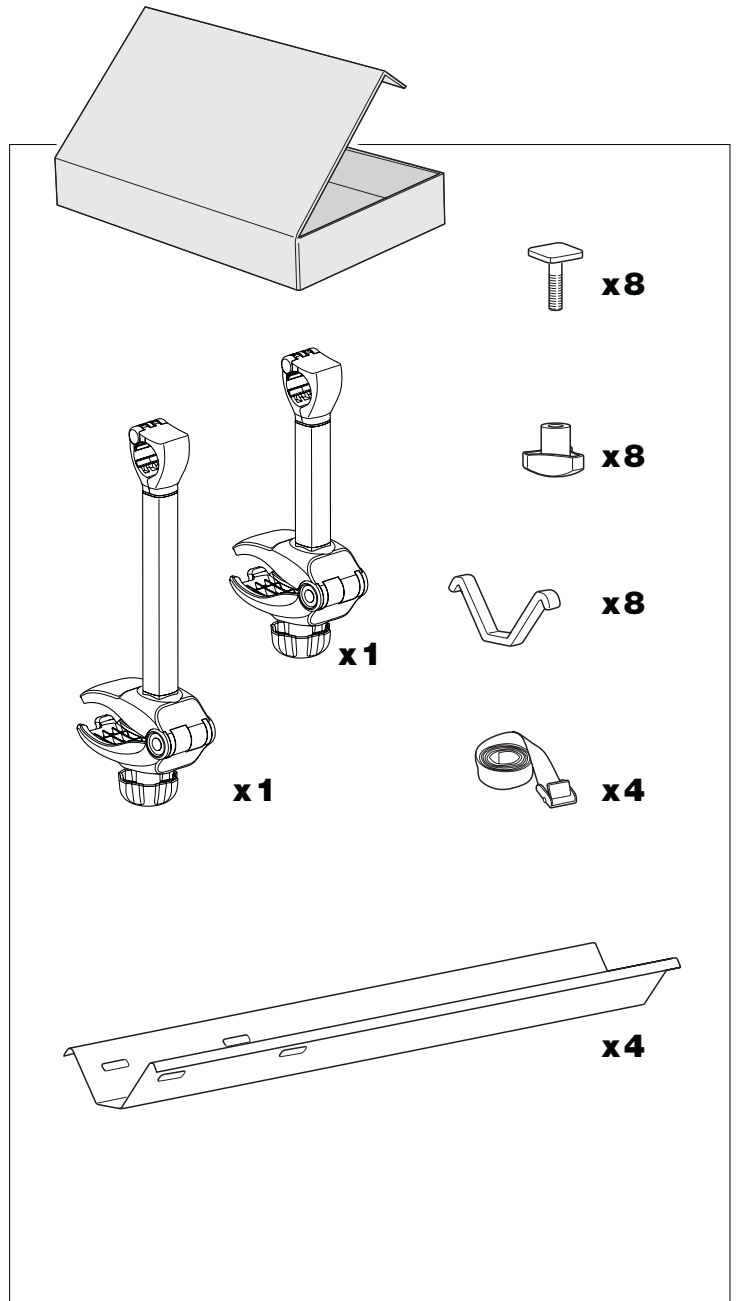
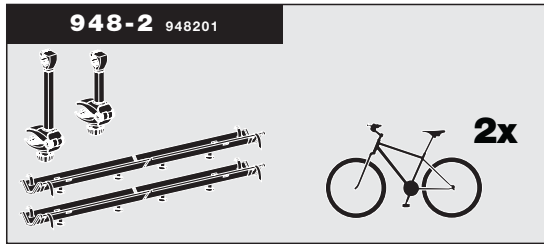

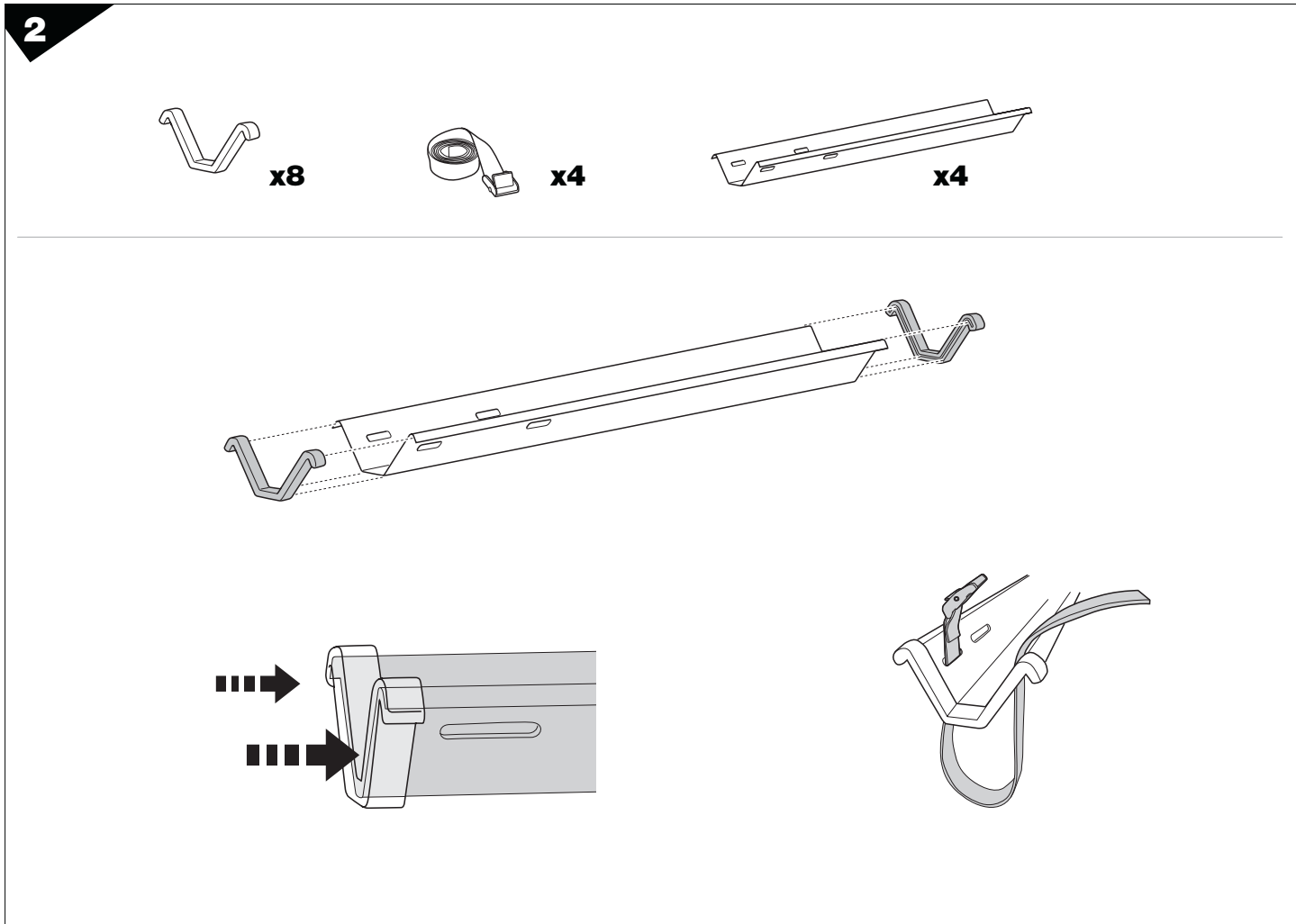
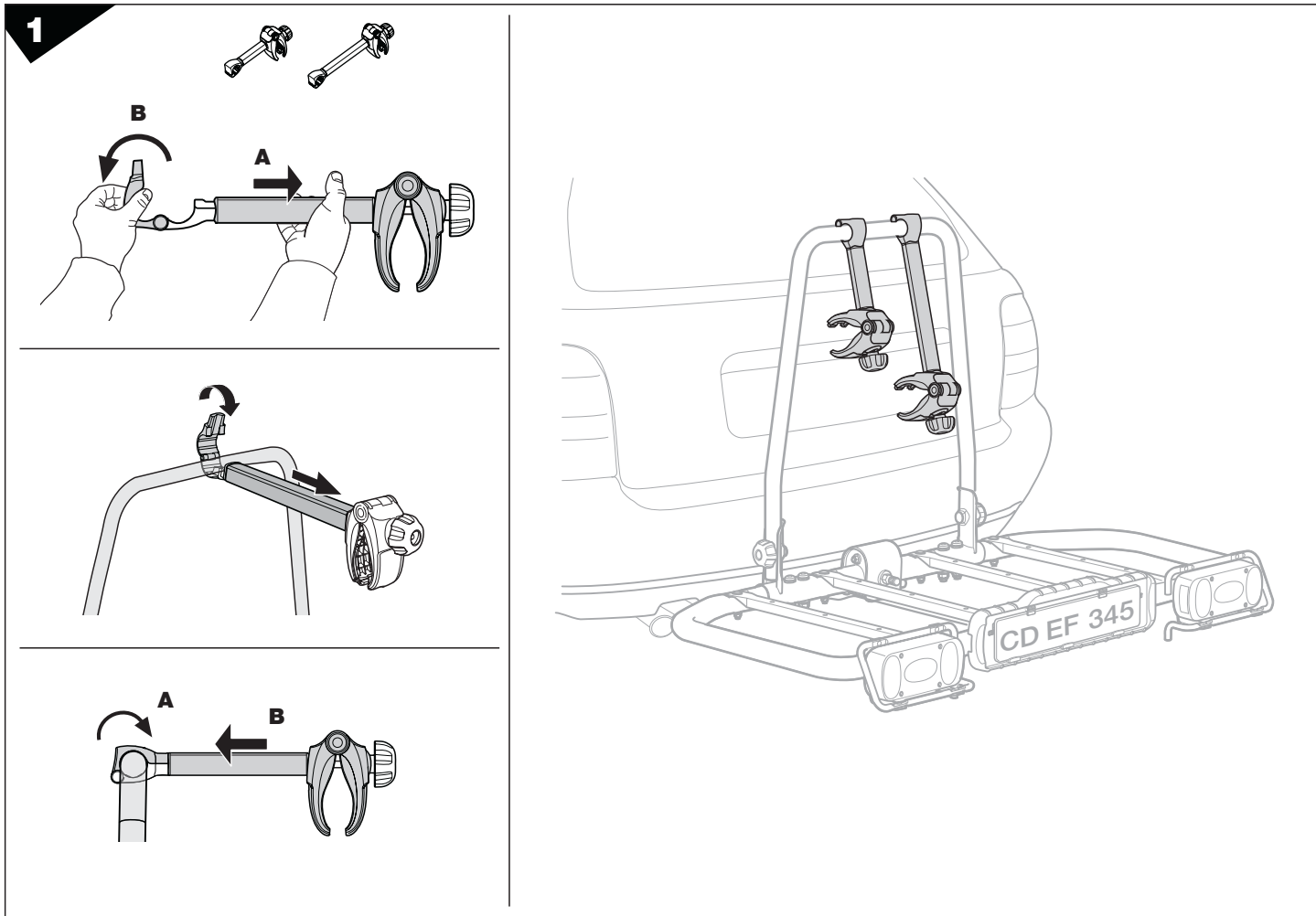

5



x8



x8

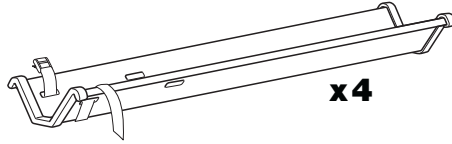

x4

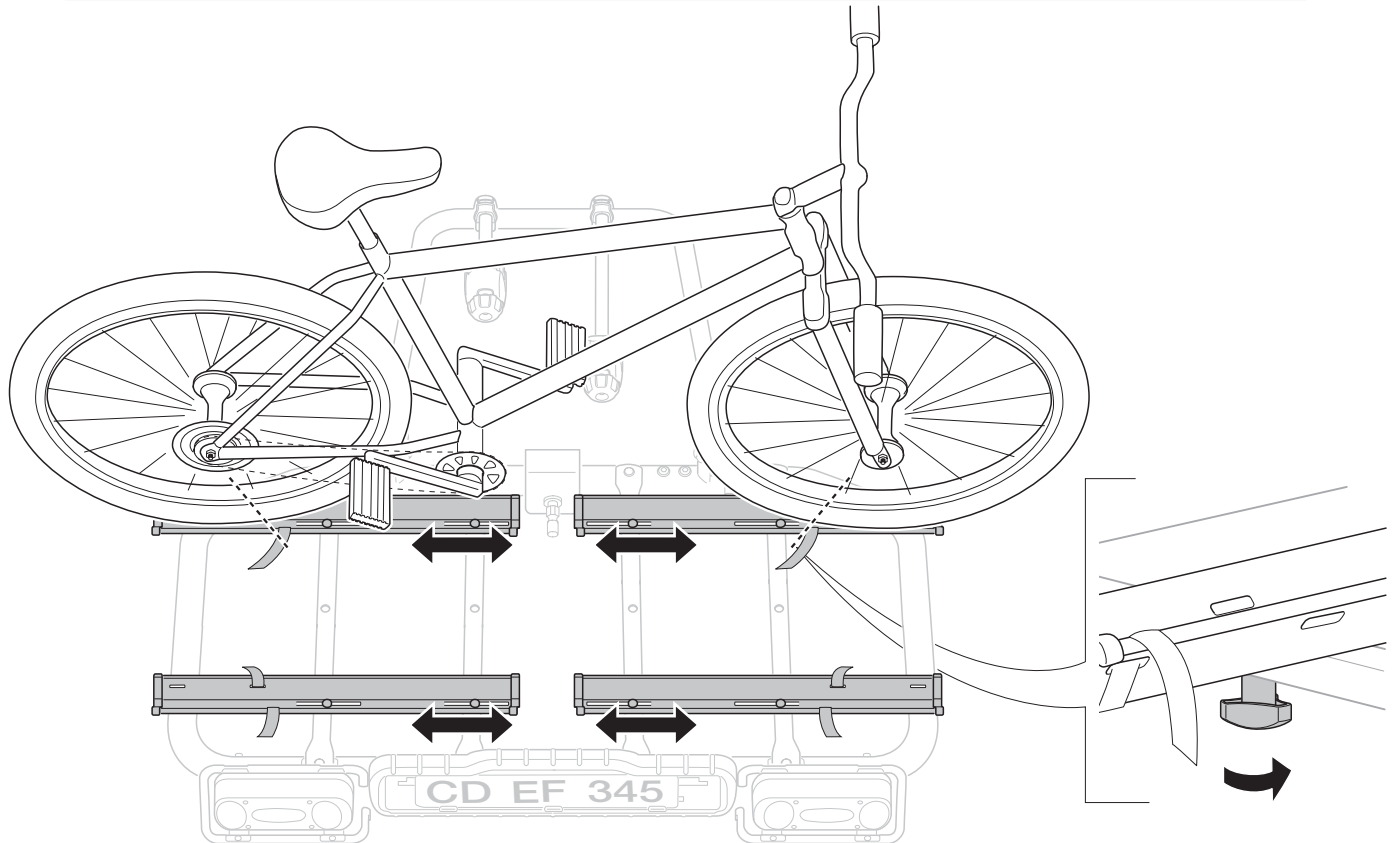
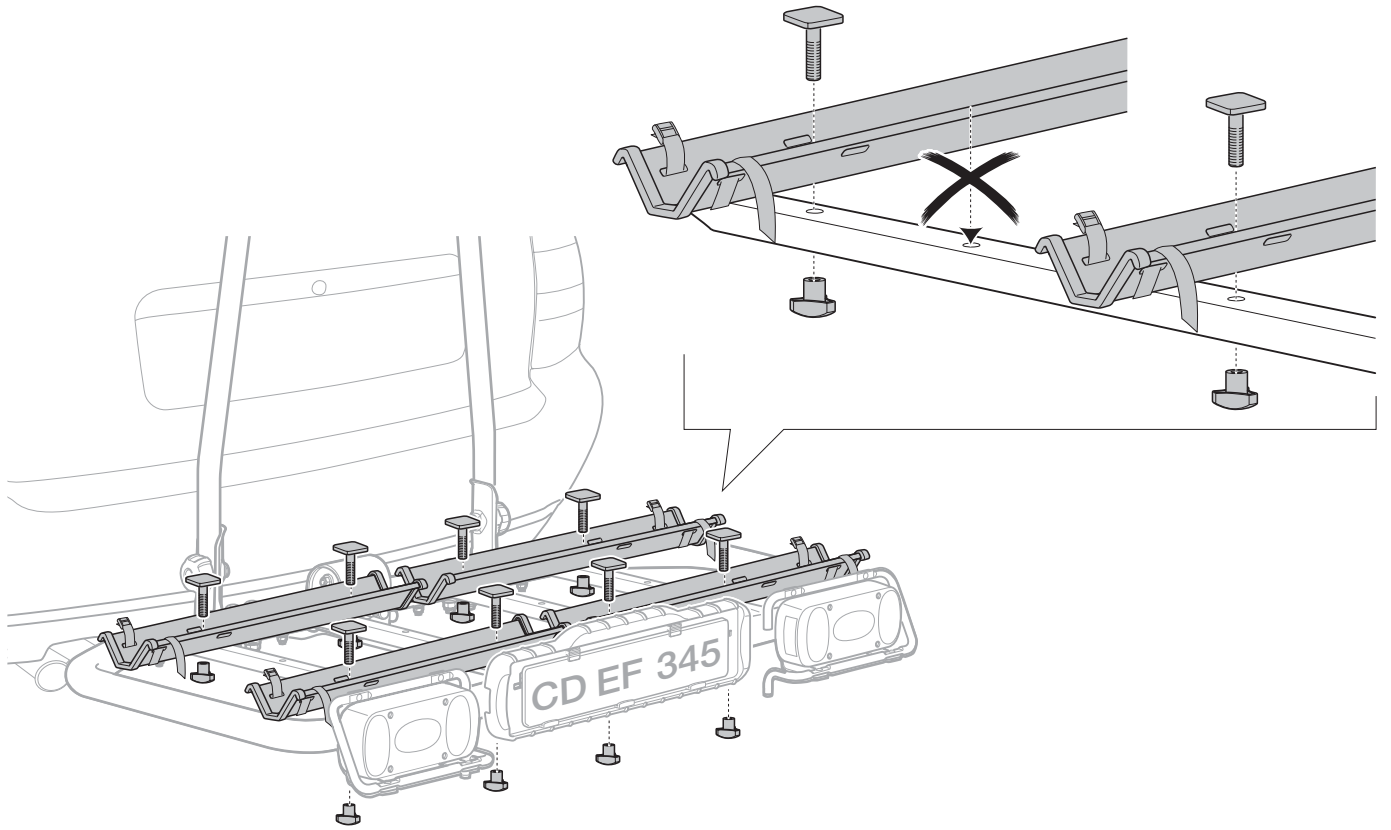

6

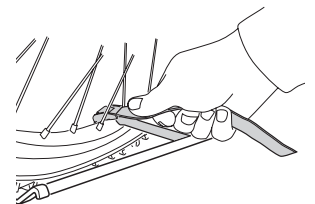
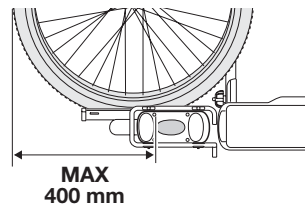
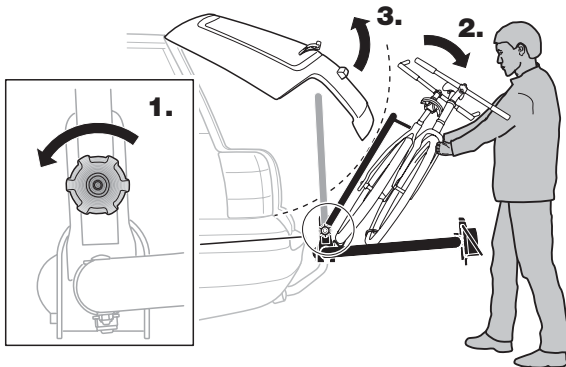
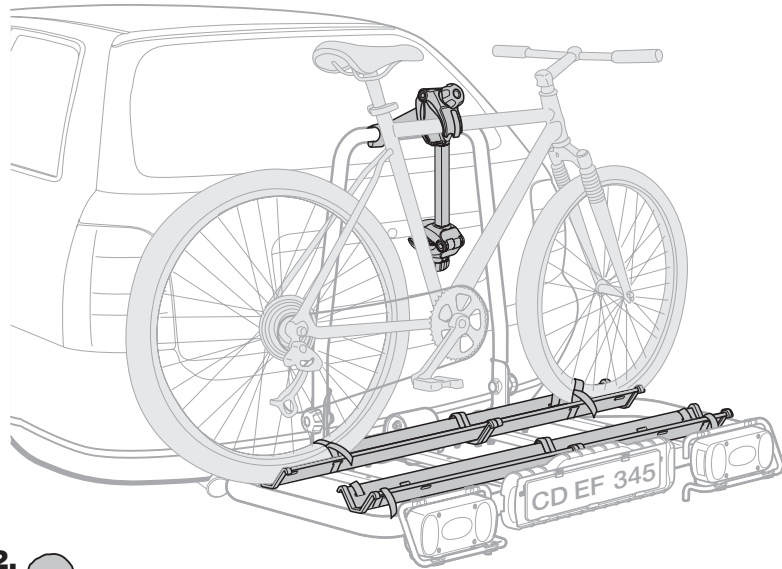
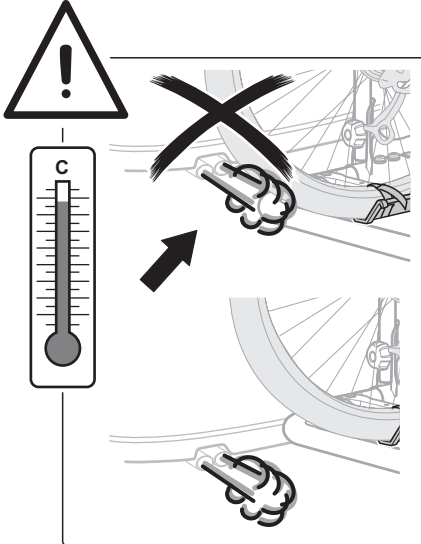
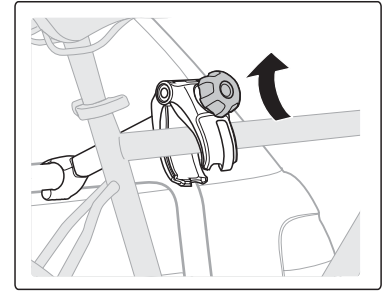
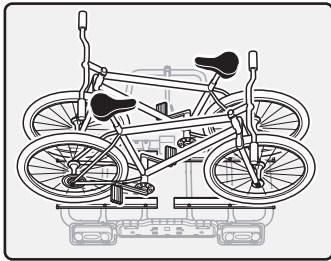

S Tekniska data

Max. tillåten last 34 kg (kultryck beaktat).

Anvisningar för kontroll före och under färden

Läs igenom Grundinstruktionen **anvisningar för kontroll före och under färden**. Punkterna nedan gäller enbart för tillbehör.

- Cykelhållaren skall monteras och användas säkert enligt anvisningen.
- Låt inget löst sitta kvar på cyklarna under transport.
- Kontrollera att remmar och andra fästen sitter stabilt och efterdra vid behov.
- Bilens längd ökar när cykelhållaren är monterad. Cyklarna kan öka dess bredd och höjd. Var försiktig vid backning.
- Tandemcyklar får inte transporteras.

D Technische Daten

Max. Zuladung 34 kg (Stützlast der Anhängerkupplung beachten!).

Sicherheitsvorschriften

Zusätzlich müssen die Sicherheitsvorschriften **des Heckträgersystems beachtet werden**. Folgende Punkte sind bei Verwendung des Lastenkorbs zu beachten.

- Der Heckträger muß sicher gemäß Anleitung zusammengebaut und montiert werden.
- Alle losen Teile auf und an den Fahrrädern vor dem Transport entfernen.
- Alle Spanngurte und Halterungen auf festen Sitz prüfen und bei Bedarf nachziehen.
- Die Fahrzeuglänge vergrößert sich durch den angebauten Heckträger und wenn mit Fahrrädern beladen – eventuell auch die lichte Breite und lichte Höhe. Vorsicht beim Rückwärtsfahren.
- Das Heckträgersystem ist nur für normale Fahrräder zugelassen.

GB Technical specification

Max. permitted load 34 kg (ball load taken into consideration).

Instructions for checking before and during travel

Read through the Basic Instructions **Instructions for checking before and during driving**. The following points apply only to accessories.

- The bike carrier shall be assembled and fitted securely in accordance with the instructions.
- The bikes should contain no loose items during transport.
- Check that belts and other fasteners are secure, retighten if necessary.
- The vehicle's total length increases when the bike carrier is attached. The bikes themselves may increase the vehicle's total width and height. Take especial care when reversing.
- Tandem bikes may not be carried.

F Caractéristiques techniques

Pression maxi autorisée 34 kg (sur la boule d'attelage).

Contrôles avant et pendant le trajet

Lisez minutieusement **les consignes de base concernant le contrôle avant et durant le trajet**. Les points suivants concernent uniquement les accessoires.

- Pour une totale sécurité, le porte-vélos doit être assemblé et mis en place en respectant strictement les directives de montage.
- Aucun objet susceptible de se détacher ne doit être laissé sur les vélos en cours de trajet.
- Contrôler la tenue des sangles et autres dispositifs de fixation; resserrer le cas échéant.
- Le porte-vélos augmente la longueur du véhicule et les vélos peuvent pour leur part modifier sa largeur et sa hauteur. Attention en cas de marche arrière.
- Le transport de tandems est interdit.

NL Technische gegevens

Max. toegestane last 34 kg (rekening houdend met de kogeldruk).

Instructies voor controle vóór en tijdens de rit

Lees de basisaanwijzingen **Instructie voor controle vóór och tijdens de reis**.

Onderstaande punten zijn alleen van toepassing op accessoires.

- De fietshouder moet volgens de instructies op veilige wijze in elkaar gezet en gemonteerd worden.
- Laat tijdens het vervoer geen losse dingen op de fietsen zitten.
- Controleer of riemen en andere bevestigingen stabiel vastzitten. Zet ze zonodig opnieuw vast.
- Als de fietshouders is gemonteerd, is de auto langer dan normaal. Door de fietsen kunnen de breedte en de hoogte van de auto eveneens toenemen. Wees voorzichtig bij achteruitrijden.
- Tandems mogen niet vervoerd worden.

FIN Tekniset tiedot

Suurin sallittu kuorma on 34 kg (palo-osan paino mukaan lukien).

Huomioi nämä ennen matkaan lähtöä ja matkan aikana

Lue Perusohjeista **ohjeet tarkistamisesta ennen ajoa ja ajon aikana**. Seuraavat kohdat koskevat ainoastaan lisälaitteita.

- Pyöräteline pitää koota ja kiinnittää paikalleen ohjeiden mukaan.
- Kuljetuksen aikana pyörien kyydissä ei saa olla irtonaista tavaraa.
- Varmista, että hihnat ja muut kiinnittimet ovat tiukasti kiinni. Kiristä tarvittaessa.
- Ajoneuvon kokonaispituus kasvaa, kun siihen on kiinnitetty pyöräteline. Telineessä olevat pyörät voivat lisätä ajoneuvon korkeutta ja leveyttä. Huomioi tämä erityisesti peruuttaessasi.
- Telineessä ei saa kuljettaa tandem-pyöriä.

E Características técnicas

Carga máx. permisible 34 kg (teniendo en cuenta peso bola de enganche).

Instrucciones de control antes del viaje y durante el mismo

Lea las instrucciones básicas **Instrucciones de control antes de conducir el vehículo y durante la conducción**. Los puntos que siguen rigen solamente para los accesorios.

- El porta-bicicletas deberá armarse y montarse con seguridad, de acuerdo con las instrucciones.
- No deje nada suelto en las bicicletas durante el transporte.
- Controle que las correas y otras sujeciones sean estables y reapriéte las si fuera necesario.
- Cuando el porta-bicicletas está montado aumenta la longitud del automóvil. Las bicicletas pueden aumentar su anchura y altura.
- No está permitido transportar bicicletas tandem.

I Dati tecnici

Carico massimo consentito 34 kg (carico della sfera incluso).

Istruzioni per il controllo prima e durante il viaggio

Leggere attentamente le Istruzioni base **Istruzioni per il controllo prima e dopo la marcia**. I seguenti punti sono validi solamente per gli accessori.

- Il portabici deve essere assemblato e montato in modo sicuro nel rispetto delle istruzioni.
- Le biciclette non devono contenere oggetti sfusi durante il trasporto.
- Controllare il serraggio delle cinghie e degli altri elementi di fissaggio e riserrarli all'occorrenza.
- Quando è installato il portabici, la lunghezza totale del veicolo aumenta. Le biciclette stesse possono aumentare la larghezza e l'altezza totale del veicolo. Prestare particolare attenzione in retromarcia.
- Il trasporto di tandem non è consentito.

CZ Technické údaje (VB)

Maximální dovolené zatížení 34 kg (zatížení ložiska bráno v úvahu).

Pokyny ke kontrole před jízdou a při ní

Přečtěte si Základní pokyny část **Pokyny ke kontrole před jízdou a při ní**. Následující body se týkají pouze příslušenství.

- Držák na kola je nutné bezpečně smontovat a připevnit v souladu s pokyny.
- Při převážení by kola neměla obsahovat nezajištěné předměty.
- Zkontrolujte, zda jsou pásy a další upevňovací prvky zajištěné, podle potřeby je utáhněte.
- Po připevnění držáku na kola se zvýší celková délka vozidla. Kola sama o sobě mohou zvýšit celkovou šířku a výšku vozidla. Budte zvláště opatrní při couvání.
- Tandemová kola nelze převážet.

PL Dane techniczne

Maksymalna masa ładunku 34 kg (uwzględniając dopuszczalny nacisk na kulę)

Ważne wskazówki przed wyruszeniem w drogę i podczas jazdy.

Przeczytaj dokładnie Instrukcję podstawowe **Wskazówki, których należy przestrzegać przed wyruszeniem w drogę i w trakcie jazdy**. Następujące zalecenia dotyczą tylko akcesoriów.

- Bagażnik rowerowy należy założyć i zmontować zgodnie z instrukcją obsługi.
- Przewożone rowery powinny być pozbawione luźnych elementów.
- Wszystkie paski mocujące i pozostałe elementy mocujące muszą być sprawdzone i ewentualnie dociągnięte przed podróżą.
- Zamontowany bagażnik zwiększa całkowitą długość samochodu, zaś zamontowane na nim rowery mogą zwiększyć zarówno szerokość jak i wysokość samochodu. Zachowaj zatem szczególną ostrożność, zwłaszcza podczas cofania.
- Bagażnik nie jest przeznaczony do przewozu tandemów.

HU Műszaki jellemzők

Maximálisán megengedett terhelés: 34 kg (gömbterhelést figyelembe véve).

Útmutató az utazás előtt és alatt történő ellenőrzésekhez
Olvassa el az **Útmutató a vezetés előtt és alatt elvégzendő ellenőrzésekhez** című részt. A következő részek csak a kiegészítőkre vonatkoznak.

- A kerékpárkeretet az útmutatónak megfelelően, biztonságosan kell összeszerelni.
- Szállítás közben ne legyen a kerékpáron ne legyen semmilyen szabadon mozgó tárgy.
- Ellenőrizze, hogy a hevederek és más rögzítők biztonságosak-e, és szükség szerint feszítsen rajtuk.
- A jármű teljes hossza a kerékpárkeret felszerelését követően megnő. Maguk a kerékpárok növelhetik a jármű szélességét és magasságát. Töltés közben legyen különösen körültekintő.
- A kereten tandem kerékpárt szállítani tilos.

RU Спецификации

Макс. допустимая нагрузка 34 кг (с учетом шаровой нагрузки).

Инструкции для проверки до поездки и во время нее

Изучите основные инструкции **Инструкции о проверках, проводимых перед и во время вождения**. Следующие моменты относятся только к дополнительным принадлежностям.

- Бagaжник для велосипедов должен быть собран и надежно установлен в соответствии с инструкциями.
- Во время перевозки все детали велосипеда должны быть надежно прикреплены.
- Проверьте надежность крепления ремней и других крепежных средств, при необходимости повторно затяните их.
- Общая длина автомобиля с прикрепленным багажником для велосипеда увеличивается. Ширина и высота автомобиля с установленным на багажнике велосипедом может увеличиться. Проявляйте особую осторожность при езде в обратном направлении.
- Запрещается перевозить сдвоенные велосипеды.

EST Tehniline spetsifikatsioon

Maks. lubatud koormus 34 kg (kuuli kaal on arvesse võetud).

Juhendid kontrolliks enne sõitu ja selle ajal

Lugege läbi Üldjuhised **Enne sõitu ja sõidu ajal kontrollimise juhised**. Järgnevad punktid kehtivad ainult lisavarustusele.

- Jalgrattakandur peab olema kokku pandud ja kindlalt paigaldatud vastavalt juhenditele.
- Transportimise ajal ei tohi jalgratastel olla ühtki lahtist osa.
- Kontrollige, et rihmad ja muud kinnitid oleksid kindlalt kinni, vajadusel pingutage neid.
- Jalgrattakanduri paigaldamisel suureneb sõiduki kogupikkus. Jalgrattad võivad suurendada nii sõiduki kogulaiust kui –kõrgust. Olge tagurdamisel eriti tähelepanelik.
- Tandemrattaid transportida ei tohi.

SLO Tehnična specifikacija

Maksimalna dovoljena obremenitev 34 kg (vključno s kroglo).

Navodila za kontrolo pred in med potjo

Preberite Osnovna navodila in sledite **Navodilom za preverjanje pred in med potjo**. Naslednje točke se nanašajo samo na dodatno opremo.

- Nosilec za kolesa sestavite in namestite varno in v skladu z navodili.
- Na kolesih med transportom ne sme biti nepritrjenih predmetov.
- Po potrebi pritržite jermene in druge vezi.
- Ob uporabi nosilca za kolesa je skupna dolžina vozila večja. Kolesa lahko povečajo skupno dolžino in težo vozila. Bodite posebej previdni pri vzvratni vožnji.
- Ne prevažajte tandemskih koles.

한국어 기술 자료

최대 허용 적재 중량 34kg (볼 적재 고려 시).

주행 전 또는 주행 중 점검 지침 사항

기본 점검 사항을 읽어 보시기 바랍니다. 주행 전 또는 주행 중 점검 지침 사항. 다음은 액세서리에만 적용됩니다.

- 자전거용 캐리어를 지침에 따라 안전하게 조립하고 장착해야 합니다.
- 운송 중에 느슨해질 수 있는 부품이 자전거에 있으면 안됩니다.
- 벨트 및 기타 조임끈이 조여졌는지 확인하고 필요한 경우, 다시 조이십시오.
- 자전거용 캐리어를 부착하면 차량의 총 길이가 길어집니다. 자전거로 인해 차량의 전체 폭이나 높이가 늘어날 수 있습니다. 자전거를 뒤집어서 실을 경우 특히 주의하십시오.
- 2인용 자전거를 실지 못할 수도 있습니다.

中文 技术规范

最大允许载荷 34kg (将球形货物考虑在内)。

用于旅行前及旅行中检查的说明

通读基本说明用于旅行前及旅行中检查的说明。

下面几点仅适用于附件。

- 应按照说明装配自行车托架并牢固地安装好。
- 运输过程中，自行车上的所有零件都应该安装牢固。
- 检查皮带及其他紧固件是否牢固，如有必要，重新紧固。
- 缚系自行车托架后，会增加汽车的整体长度。自行车本身可能会增加汽车总宽和总高。倒车时要特别注意。
- 不可以携带双座自行车。

日本語 技術仕様

最大積載許容重量 34 kg (ボール積荷を含む)

走行前および走行中の確認指示

基本的指示「走行前および運転中の確認指示」を読み通してください。

以下の点は、付属品のみが対象です。

- 自転車キャリアは、指示に従って組み立て、しっかりと取付けてください。
- 輸送中、自転車には固定されていない物品を載せないで下さい。
- ベルト等の留め具が固定されていることを確認して下さい。必要に応じて再度締めなおして下さい。
- 自転車キャリアが装着されると、車の全長が増加します。又、自転車自体によっては車の全幅、全高が増加する場合があります。車をバックされる際は特にご注意下さい。
- 二人用自転車は運搬できません。

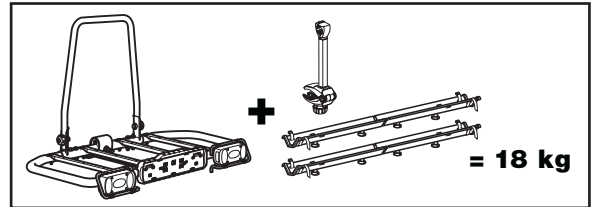

Tillbehör
Accessories
Zubehör
Accessoires
Accessoires
Lisävarusteet
Accesorios
Accessori
Doplňky
Akcesoria
Dodatkowe
Tartozékok
Аксессуары
Lisavarustus
Dodatki
액세서리
付属品
附件

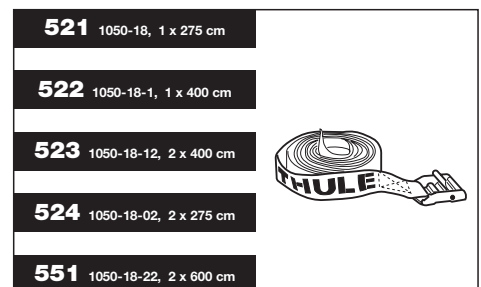
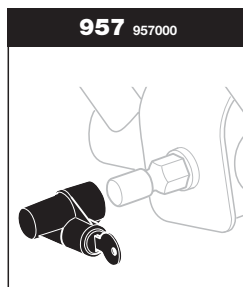
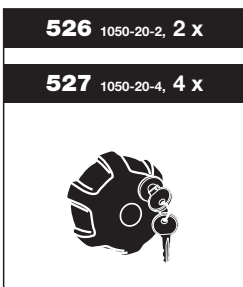
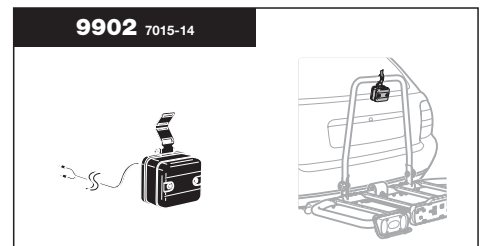
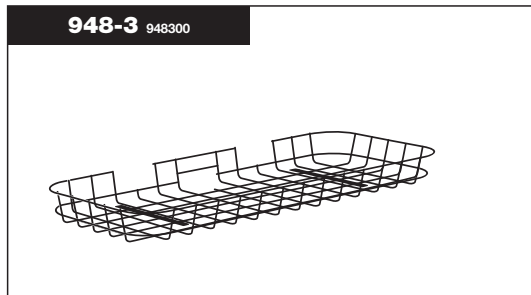
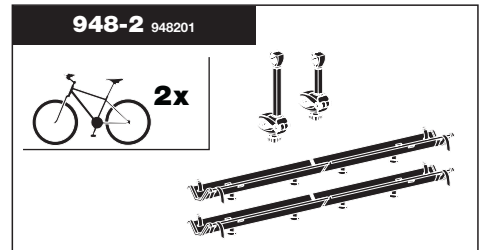
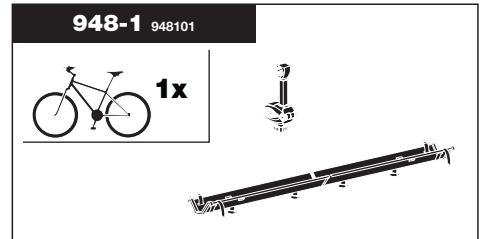
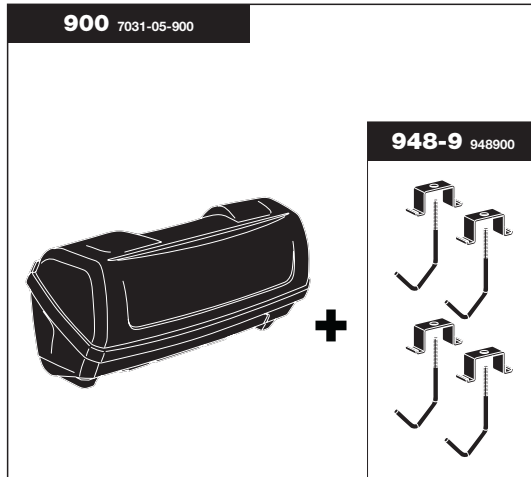

THULE
SWEDEN

Box 69, 330 33 Hillerstorp, SWEDEN
www.thule.com